



Technisches Datenblatt

# Bi-O Tec

## Saunaofen mit Verdampfer für private Saunakabinen. Wandmodell.

Moderner Saunaofen mit Verdampfer für flexible Klimaeinstellungen, wie z.B. trockene Finnische Sauna, milde Dampfsauna, Kräuterbad. Die formschöne Alu-Druckgussabdeckung und die hochwertige Anthrazit Perleffekt Pulverbeschichtung verleihen dem Bi-O Tec Ofen zeitloses, elegantes Design.

### Ihre Vorteile:

- Flexible Klimaeinstellung in Ihrer Sauna.
- Integrierter Verdampfer mit manueller Befüllung.
- Akustische Warnung bei Wassermangel mit automatischer Abschaltung (Trockengeschutz).
- Kratzfeste Anthrazit Perleffekt Pulverbeschichtung.
- Made in Germany - Qualität von EOS.

### Eigenschaften:

Außenmantel:	Stahlblech, mit hochwertiger, kratzfester Pulverbeschichtung, Anthrazit Perleffekt
Innenmantel:	Edelstahl
Abdeckung:	Alu-Druckgussabdeckung, Anthrazit Perleffekt Pulverbeschichtung
Rückwand:	Verzinktes Stahlblech
Steinkorb:	Edelstahl
Verdampfer:	1,5 - 2,0 kW, 5 l Wassertank, Edelstahl, mit Abschaltung bei Wassermangel
Elektro-Anschlusskasten:	Verzinktes Stahlblech, auf der Rückseite
Leistung(en):	6.0, 7.5 und 9.0 kW
Anschluss:	400 V 3N AC 50 Hz
Steinfüllung:	18 kg, im Lieferumfang enthalten
Montage:	Wandofen



CE IPx4 MADE IN GERMANY 

### Anschlussplan

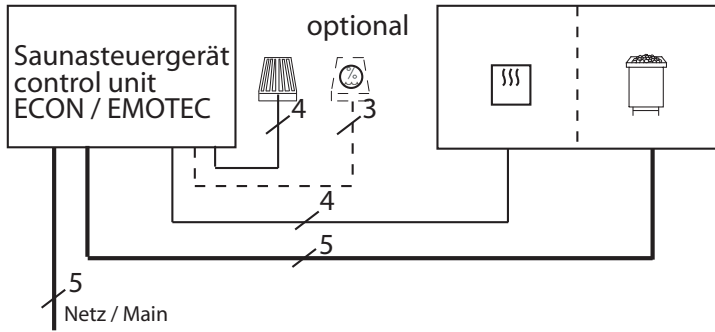

### Sicherheitsabstände

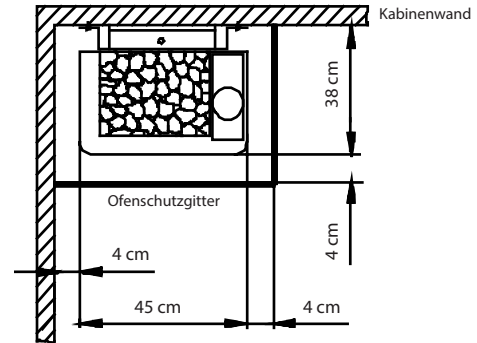

### Montagebeispiel und Konstruktion

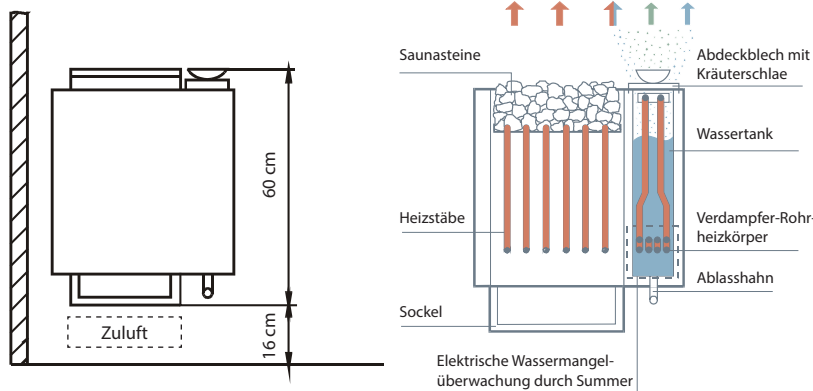

### Wichtige Hinweise:

Erkundigen Sie sich vorab nach dem Härtegrad Ihres Wassers.  
Regelmäßige Entkalkung und Sichtkontrolle für Wassertank und Heizelemente ist erforderlich.  
Duftstoffe dürfen niemals direkt in den Wassertank hinzugefügt werden.

### Technische Daten

Leistung nach DIN	Elektrischer Anschluss	Verbindung Netz - Steuergerät	Verbindung Steuergerät - Ofen
6,0 kW	3N AC 50 Hz 400 V	5 x 2,5 mm <sup>2</sup>	5 x 1,5 mm <sup>2</sup> (zum Ofen) 4 x 1,5 mm <sup>2</sup> (zum Verdampfer)
7,5 kW			
9,0 kW			

Alle Angaben zu Leitungsquerschnitten sind Mindestquerschnitte in mm<sup>2</sup> Kupferleitung.

### Zubehör und Ersatzteile

Beschreibung	Artikel-Nr.
Heizstab für 6,0 kW (1500 W)	2000.8085
Heizstab für 7,5 kW (1500 W)	2000.8085
Heizstab für 9,0 kW (1500 W)	2000.8085
Heizstab Verdampfer 1500 W	2001.3335
Heizstab Verdampfer 2000 W	2001.3877

### Passende Saunasteuergeräte

Modell	Artikel-Nr.
Econ H1	94.5203
Econ H2	94.5205
Econ H3	94.5550
Emotec H	94.5560
Emotec HCS9003	94.4675

Art.-Nr.	Farbe	Leistung nach DIN	Verdampfer	Elektrischer Anschluss	Absicherung Steuergerät	Gerätemaße H/B/T, in cm	für Kabinenvolumen	Mindestmaß der Be- und Entlüftung	Gewicht ohne Steine und Verpackung	Steinfüllung	Leistungsschaltgerät erforderlich
94.2605A	Anthrazit Perleffekt	6,0 kW	1,5 kW 5 l	3N AC 50 Hz 400 V	3 x 16 A	60 / 45 / 38	6 - 8 m <sup>3</sup>	35 x 4 cm	16,0 kg	18 kg	nein
94.2606A		7,5 kW					7 - 10 m <sup>3</sup>	35 x 5 cm	17,0 kg		
94.2607A		9,0 kW					9 - 14 m <sup>3</sup>	35 x 6 cm	17,5 kg		